

Grille-viande CeraVegan

Réf. 232-745

CONSIGNES DE SÉCURITÉ

Nous n'assumons aucune responsabilité pour les dommages éventuels causés par une utilisation inadéquate.

1. Si le cordon d'alimentation réseau est endommagé, il doit être remplacé par le fabricant, le service après-vente du fabricant ou des personnes possédant des qualifications analogues afin de prévenir tout risque.
2. Ne pas tirer nerveusement sur le câble et s'assurer que le câble ne s'est pas enchevêtré.
3. L'appareil doit être posé sur une surface plane et stable.
4. L'appareil ne doit pas rester sans surveillance, pendant qu'il est branché au réseau.
5. Cet appareil ne doit être utilisé que pour des usages domestiques et dans le but pour lequel il a été fabriqué.
6. Cet appareil ne doit pas être utilisé par des enfants âgés de moins de 8°ans. L'appareil peut être utilisé par des enfants à partir de l'âge de 8°ans, des personnes souffrant d'un handicap touchant les aptitudes corporelles, sensorielles, ou mentales ou encore manquant de l'expérience et des connaissances nécessaires à condition toutefois que ces enfants ou ces personnes soient sous surveillance ou qu'elles aient reçu les instructions nécessaires pour utiliser l'appareil en toute sécurité et pour connaître les risques qui en découlent. Les enfants ne doivent pas jouer avec cet appareil.

7. Tenir l'appareil et son cordon d'alimentation hors de portée des enfants de moins de 8 ans. Les travaux d'entretien et de nettoyage ne doivent pas être effectués par des enfants à moins qu'ils ne soient âgés de plus de 8 ans et qu'ils soient sous surveillance.
8. Pour prévenir toute électrocution, ne jamais plonger la prise, le cordon d'alimentation ou l'appareil dans l'eau ou dans tout autre liquide.
9. Tenir l'appareil et son cordon d'alimentation hors de portée des enfants de moins de 8°ans.
10. La température des surfaces accessibles peut être élevée quand l'appareil est en fonctionnement.
11. L'appareil ne doit pas fonctionner à partir d'une minuterie externe ou d'un système de télécommande séparé.
12. N'utiliser que la fiche appropriée pour cet appareil.

Pièces / Contenu

1. Poignée
2. Boîtier supérieur
3. Couvercle de la poignée
4. Base du gril à contact
5. Bouton tournant de température
6. Bouton-poussoir pour la plaque de gril supérieure
7. Plaque de gril inférieure
8. Bouton-poussoir pour la plaque de gril inférieure
9. Récipient collecteur de graisse.
10. Spatule
11. Témoin lumineux rouge
12. Témoin lumineux vert

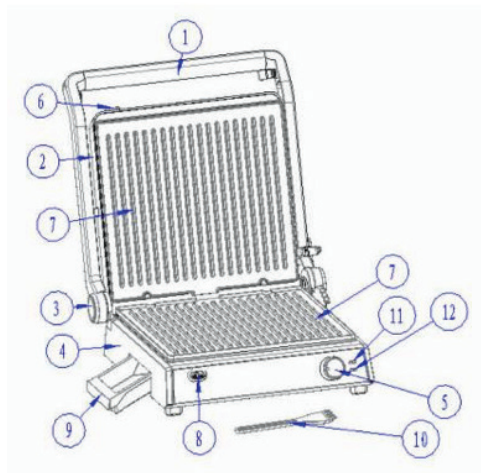

Avant la première mise en service

1. Sortir l'appareil et les accessoires de l'emballage. Retirer les autocollants, le film protecteur ou le plastique de l'appareil.
2. Essuyer avec un chiffon humide l'appareil ainsi que toutes les parties amovibles avant la première mise en service. Ne jamais utiliser de produits abrasifs.
3. Placer le récipient collecteur de graisse au-dessous de l'orifice de sortie de la graisse.
4. Placer l'appareil sur une surface stable et plane et laisser une distance d'au moins 10 cm autour de l'appareil. Cet appareil n'est pas prévu pour être placé dans un placard ou à l'air libre.
5. Mettre la fiche du cordon d'alimentation dans la prise. (A noter : s'assurer, avant de brancher l'appareil, que la tension de réseau indiquée sur l'appareil correspond à la tension de réseau du lieu d'utilisation de l'appareil. Tension 220 V-240 V 50/60 Hz)

6. Tourner le thermostat dans le sens des aiguilles d'une montre et le placer sur la position la plus haute. Laisser l'appareil chauffer pendant au moins 5 minutes sans produits alimentaires.
7. Lorsque l'appareil est mis en marche pour la première fois, de légères odeurs peuvent se dégager. C'est normal. Assurer une aération suffisante. Ces odeurs ne subsistent que pour une courte durée puis disparaissent de nouveau rapidement.
8. Nous recommandons de placer un support résistant à la chaleur entre la table et l'appareil (afin d'éviter la formation de tâches sur la table ou sur la nappe).
9. Placer l'appareil dans un endroit bien aéré.

Construction / positions du boîtier supérieur

1. Fermée / position de chauffage :

Le boîtier supérieur est fermé et repose sur la base. Utiliser cette position pour le démarrage / le chauffage du grill. Cette position est normalement utilisée pour la plupart des produits alimentaires.



2. Position semi-ouverte :

Le boîtier supérieur est ouvert. Placer le grill dans cette position pour faire griller certains mets pour lesquels il n'est pas nécessaire d'utiliser la plaque de grill supérieure tels que par ex. du poisson ou une pizza. Soulever la poignée jusqu'à ce que le boîtier supérieur se trouve dans un angle d'env. 90°.

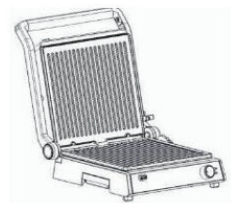

3. Position ouverte à 180 degrés :

Le boîtier supérieur est ouvert et se trouve à la même hauteur que la base inférieure du grill à contact. Il est ainsi possible d'obtenir deux surfaces de cuisson placées l'une à côté de l'autre.

Utiliser le grill dans cette position s'il est nécessaire de griller de grandes quantités. Pour mettre à plat la plaque de grill supérieure, desserrer la charnière placée sur le côté et appuyer sur la poignée vers le bas.

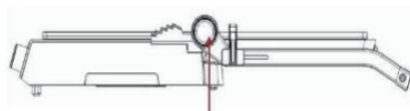

Débloquage des charnières

Mettre / changer une plaque :

Il suffit de pousser les rainures qui se trouvent au dos de la plaque de grill inférieur dans le crochet de maintien, puis d'appuyer sur la partie avant de la plaque pour l'insérer. Utiliser la même procédure pour placer la plaque de grill supérieure.

Utilisation :

AVERTISSEMENT : Les plaques de gril, les surfaces de métal du boîtier supérieur et de la poignée sont très chaudes pendant le fonctionnement. Pour éviter tout danger de brûlure, porter des gants de protection ou des gants résistants à la chaleur pendant l'utilisation. Ne touchez que la partie noire de la poignée.

1. Insérer la fiche d'alimentation dans la prise murale pour brancher l'appareil. Le témoin lumineux rouge s'allume. Laisser l'appareil fermé préchauffer sans contenu. Lorsque le témoin lumineux vert s'allume, il est possible d'utiliser le gril.
2. Placer le récipient collecteur de graisse au-dessous de l'orifice de sortie pour la graisse. Pendant la grillade, la graisse superflue s'écoule des plaques de gril par cet orifice.
3. Régler le thermostat sur la température souhaitée. Afin que l'appareil soit préchauffé correctement, il faut attendre environ 5 minutes (le témoin lumineux vert s'allume).
4. Poser les ingrédients préparés sur la plaque de gril inférieure et fermer le gril en appuyant sur la poignée vers le bas. La plaque supérieure s'incline légèrement pour exercer une certaine pression. Le temps de cuisson normal s'élève à 5 à 8 minutes, la durée exacte dépend des aliments à griller, de la température réglée et des préférences de goût personnelles. Puisque le gril est fermé, le processus de cuisson est plus court.
5. Quand la cuisson est terminée, enlever les aliments de la plaque de gril, retirer la fiche d'alimentation de la prise secteur. Laisser le gril refroidir (au moins 30 minutes) avant de le déplacer et de le nettoyer.

A la page www.just-vegan.de vous trouverez une représentation du montage et de l'assemblage du gril ainsi que d'excellentes recettes pour votre gril à contact.

Entretien et nettoyage de l'appareil

1. Retirer la fiche d'alimentation de la prise secteur et laisser refroidir l'appareil avant de le nettoyer.
2. Ne jamais verser de l'eau froide sur la plaque chaude. L'appareil risque de subir des dommages et des projections d'eau bouillante peuvent se produire.
3. Essuyer l'intérieur ainsi que les bords de l'appareil à l'aide d'un chiffon en papier ou d'un chiffon doux.
4. Nettoyer l'appareil avec un chiffon humide. Ne jamais utiliser de produits de nettoyage agressifs ou abrasifs, de tampons abrasifs ou de la laine d'acier. Dans ce cas, l'appareil subirait des dommages et la garantie serait supprimée.
5. Retirer et vider le récipient collecteur pour graisse après chaque utilisation et le nettoyer à l'eau savonneuse chaude.
6. Ne plongez jamais l'appareil dans l'eau ou dans un autre liquide. L'appareil n'est pas lavable au lave-vaisselle.

Contactgrill CeraVegan

nr. 232-745

VEILIGHEIDSINSTRUCTIES:

Wij aanvaarden geen aansprakelijkheid voor eventuele schade als gevolg van oneigenlijk gebruik.

1. Indien het netsnoer beschadigd is, moet het door de fabrikant, de klantendienst of gelijkwaardig gekwalificeerde personen worden vervangen om gevaar te voorkomen.
2. Trek niet te hard aan het snoer en zorg ervoor dat het niet in de knoop raakt.
3. Plaats het apparaat op een vlakke en stabiele ondergrond.
4. Laat het apparaat nooit onbeheerd achter terwijl het op het elektriciteitsnet is aangesloten.
5. Gebruik het apparaat uitsluitend voor huishoudelijke doeleinden en dan nog alleen voor het doel waarvoor het is geproduceerd.
6. Dit apparaat mag niet worden bediend door kinderen onder de 8 jaar. Dit apparaat mag worden gebruikt door kinderen vanaf 8 jaar, personen met beperkte fysieke, zintuiglijke en/of geestelijke vermogens of met gebrek aan ervaring en/of kennis, mits zij onder toezicht staan of over het veilige gebruik van het apparaat zijn geïnstrueerd en de daarmee verbonden risico's hebben begrepen. Laat geen kinderen met het apparaat spelen.
7. Houd het apparaat en het aansluitsnoer buiten het bereik van kinderen onder de 8 jaar. Laat het reinigen en onderhoud nooit uitvoeren door kinderen, mits deze ouder zijn dan 8 jaar en onder toezicht staan.
8. Dompel het snoer, de stekker of het apparaat nooit onder in water of andere vloeistoffen. Dit kan tot elektrische schokken leiden.

9. Houd het apparaat en het aansluitsnoer buiten het bereik van kinderen onder de 8 jaar.
10. De temperatuur van de toegankelijke oppervlakken bij een apparaat in gebruik kan hoog oplopen.
11. Gebruik het apparaat nooit met een externe timer of een afzonderlijke afstandsbediening.
12. Gebruik dit apparaat alleen met de juiste stekker.

Onderdelen / Inhoudsopgave

1. Handgreep
2. Bovenste behuizing
3. Greepafdekking
4. Basis contactgrill
5. Temperatuurknop
6. Drukknop voor bovenste
7. Grillplaat onder
8. Drukknop voor onderste
9. Lekbakje
10. Spatel
11. Rood controlelampje
12. Groen controlelampje

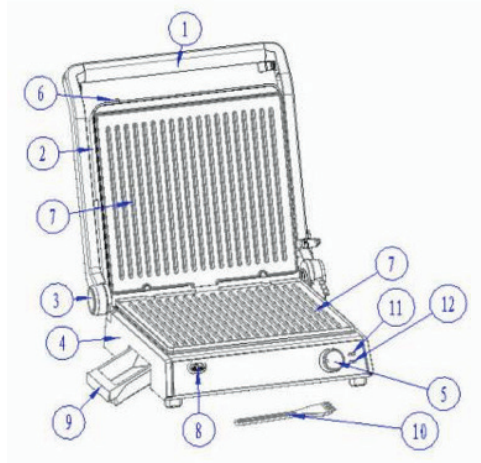

Vóór het eerste gebruik

1. Haal het toestel en de accessoires uit de verpakking. Verwijder de stickers, de beschermfolie en/of het plastic van het apparaat.
2. Veeg het apparaat en alle afneembare onderdelen vóór eerste gebruik schoon met een vochtige doek. Gebruik nooit schuurmiddelen.
3. Plaats het lekbakje onder de vetafvoer.
4. Zet de contactgrill op een vlakke en stabiele ondergrond en zorg voor een afstand van ten minste 10 cm rondom het apparaat. Dit apparaat is niet geschikt voor aansluiting of gebruik in een kast en/of in de buitenlucht.
5. Steek de stekker van het netsnoer in het stopcontact (Opmerking: Controleer, voordat je het apparaat aansluit, of de op het apparaat aangegeven netspanning overeenkomt met de plaatselijke spanning. Spanning 220 V-240 V 50/60 Hz).
6. Draai de thermostaat met de klok mee op de hoogste stand en laat het apparaat minstens 5 minuten opwarmen zonder levensmiddelen.
7. Wanneer het apparaat voor het eerst wordt ingeschakeld, kan er een lichte geur vrijkomen. Dit is normaal. Zorg voor voldoende ventilatie. Deze geur zal slechts kort aanhouden en weer snel verdwijnen.
8. Wij raden aan om het apparaat op een hittebestendige onderlegger te plaatsen (ter voorkoming van brandplekken op de tafel of het tafelkleed).
9. Gebruik het apparaat alleen in een goed geventileerde ruimte.

Opbouw / positie van de bovenste behuizing

1. Gesloten / verwarmingsstand:

De bovenste behuizing is gesloten en rust op de basis. Gebruik deze stand voor het starten/opwarmen van de grill. Dit is de stand voor de meeste levensmiddelen.



2. Half geopende stand:

De bovenste behuizing is open. Plaats de grill in deze stand als je bepaalde gerechten wilt grillen waarvoor de bovenste grillplaat niet nodig is, zoals pizza of vis. Zet de bovenste behuizing m.b.v. de handgreep in een hoek van ongeveer 90°.



3. Open 180 gradenstand:

De bovenste behuizing staat open en bevindt zich op dezelfde hoogte als de onderste basis van de contactgrill. Zo heb je twee kookniveaus naast elkaar. Gebruik de grill in deze stand als je grotere hoeveelheden wilt grillen. Maak het scharnier aan de zijkant los en duw de handgreep omlaag, zodat de bovenste grillplaat plat ligt.

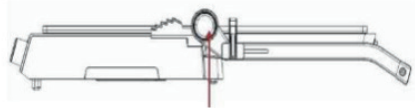

Scharnierontgrendeling

Platen plaatsen/vervangen:

Schuif de inkepingen aan de achterkant van de onderste grillplaat in de bevestigingshaken, druk vervolgens de voorkant van de plaat naar beneden en klik hem vast. Herhaal dit proces voor de bovenste grillplaat.

Gebruik

WAARSCHUWING: De grillplaten en de metalen oppervlakken van de bovenste behuizing en de grip worden tijdens gebruik heet. Voorkom het risico op brandwonden. Draag bij het gebruik van het apparaat beschermende of hittebestendige handschoenen en pak de handgreep alleen vast aan het zwarte gedeelte.

1. Steek de netstekker in het stopcontact om het apparaat in te schakelen. Het rode controlelampje licht op. Laat het apparaat gesloten en zonder levensmiddelen voorverwarmen. Wanneer het groene controlelampje gaat branden, kun je beginnen met grillen.
2. Plaats het lekbakje onder de vetafvoer. Tijdens het grillen loopt het overtollige vet van de grillplaten naar de vetafvoer.
3. Zet de thermostaat op de gewenste temperatuur. Wacht ca. 5 minuten, tot het apparaat de juiste temperatuur heeft bereikt (groene lampje brandt).
4. Plaats nu de voorbereide ingrediënten op de onderste grillplaat en sluit de grill door de greep naar beneden te duwen. De bovenste plaat kantelt lichtjes om druk uit te oefenen. De normale bereidingstijd is ongeveer 5-8 minuten. De exacte tijd hangt af van het te grillen voedsel, de ingestelde temperatuur en jouw persoonlijke smaak. Omdat het apparaat gesloten is, wordt het grillproces versneld.
5. Wanneer het voedsel gaar is, verwijder het dan van de grillplaten, trek de stekker uit het stopcontact en laat de grill afkoelen (minstens 30 minuten) voordat je hem verplaatst, inklapt of reinigt.

Bezoek www.just-vegan.de voor de op- en afbouw. Hier vind je ook heerlijke recepten voor jouw contactgrill.

Reiniging en onderhoud

1. Trek voor de reiniging de stekker uit het stopcontact en wacht tot het apparaat is afgekoeld.
2. Giet nooit koud water op een hete plaat! Dit kan het apparaat beschadigen en hete waterspatters veroorzaken.
3. Veeg de binnenkant en de randen van het apparaat schoon met een stuk keukenrol of een zachte doek.
4. Reinig het apparaat met een vochtige doek. Gebruik nooit agressieve of schurende reinigingsmiddelen, pannenreinigers of staalwol. Hierdoor wordt het apparaat beschadigd en vervalt de garantie.
5. Verwijder het lekbakje na elk gebruik, maak hem leeg en was hem in een warm sopje.
6. Dompel het apparaat nooit onder in water of andere vloeistoffen. Het apparaat is niet vaatwasmachinebestendig.

D: Pro-Idee GmbH & Co. KG · Auf der Hüls 205 · D 52053 Aachen · Tel.: 02 41-109 119

NL: Pro-Idee · Wijchenseweg 132 · NL 6538 SX Nijmegen · Tel.: 024-3 511 277

UK: Pro-Idee · Woodview Road · Paignton · TQ4 7SR · Tel.: 01803 677 916

F: Pro-Idée · F 67962 Strasbourg - Cedex 9 · Tél.: 03 88 19 10 49

CH: Pro-Idee Catalog GmbH · Fürstenlandstrasse 35 · CH 9000 St. Gallen · Tel.: 0 71-2 74 66 19

A: Pro-Idee Catalog GmbH · Bundesstraße 112 · A 6923 Lauterach · Tel.: 05574-803 51

© Pro-Idee Aachen